

Автоматическая надувная кровать для отдыха

Инструкция по эксплуатации

Шаги по использованию

- Найдите плоское пространство размером более 200X100 (CM)
- Разверните надувную кровать и положите ее плашмя на ровную землю
- Откройте уплотнительную крышку отверстия для накачки воздушного насоса, а затем нажмите переключатель
- После того, как воздушный слой наполнится воздухом, плотно затяните крышку, а затем выключите выключатель (обратите внимание, что сначала необходимо затянуть крышку).

Внимание

При использовании на открытом воздухе, пожалуйста, сначала уберите острые предметы, такие как ветки и острые камни, с нижней части надувной кровати. Предметы, такие как осколки стекла, которые могут легко поцарапать ткань.

Введение воздушного насоса

1. Уплотнительная крышка
2. Крышка воздухозаборника
3. Оболочка
4. Переключатель
5. Зарядный модуль
6. Мягкий резиновый чехол

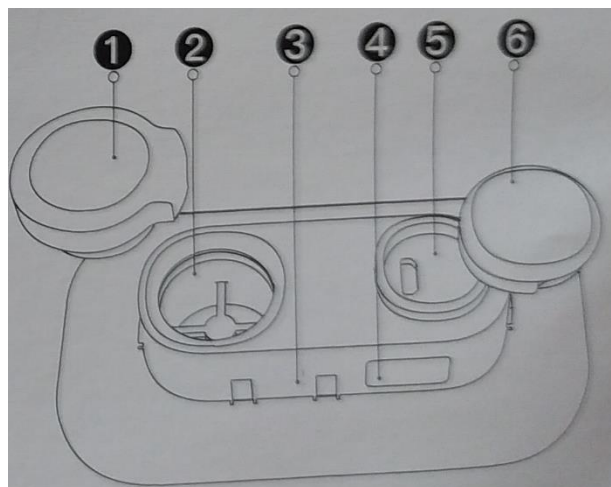

Введение воздушного насоса

Использование переключателя воздушного насоса

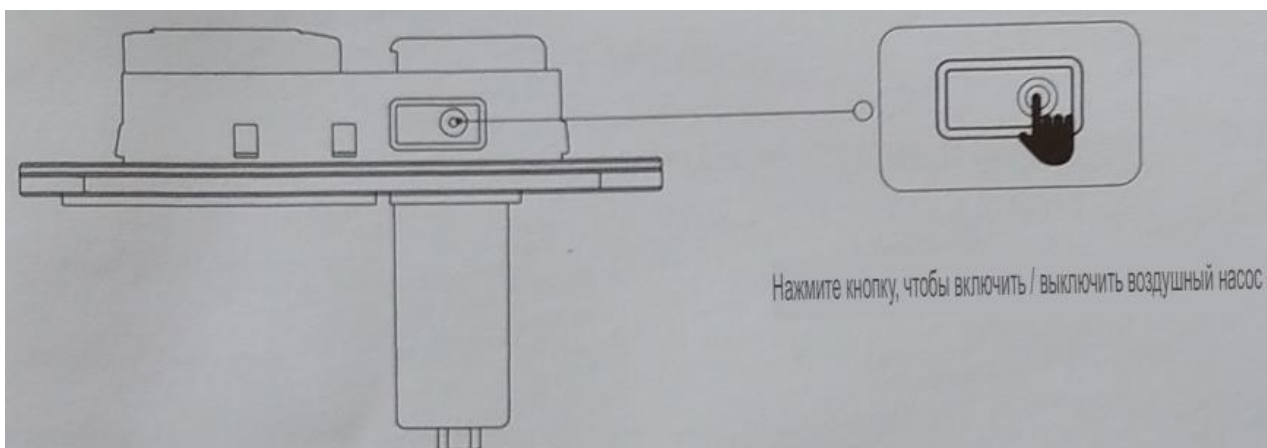

Инструкции по использованию воздушного насоса при накачке

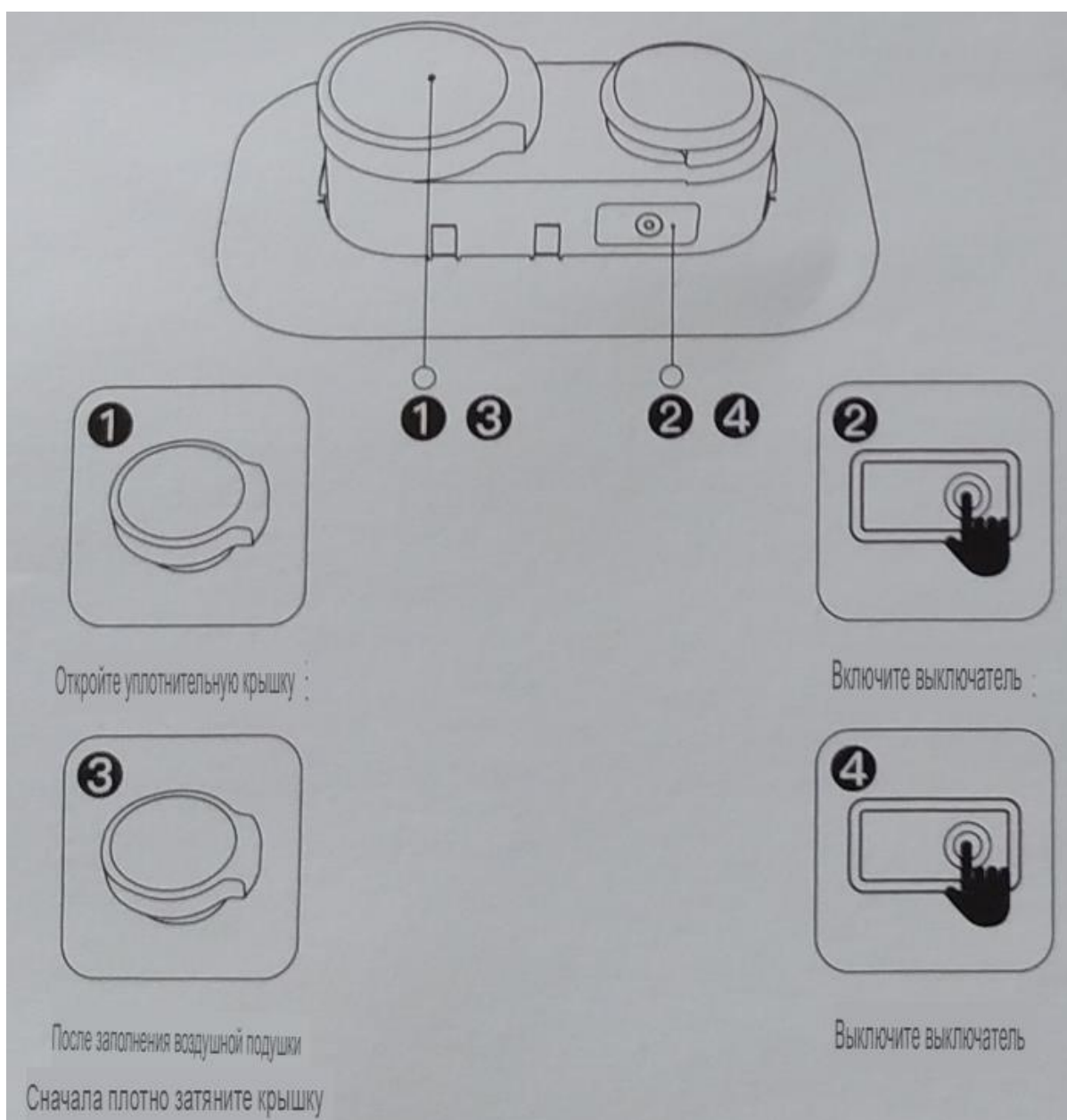

Частичное отображение

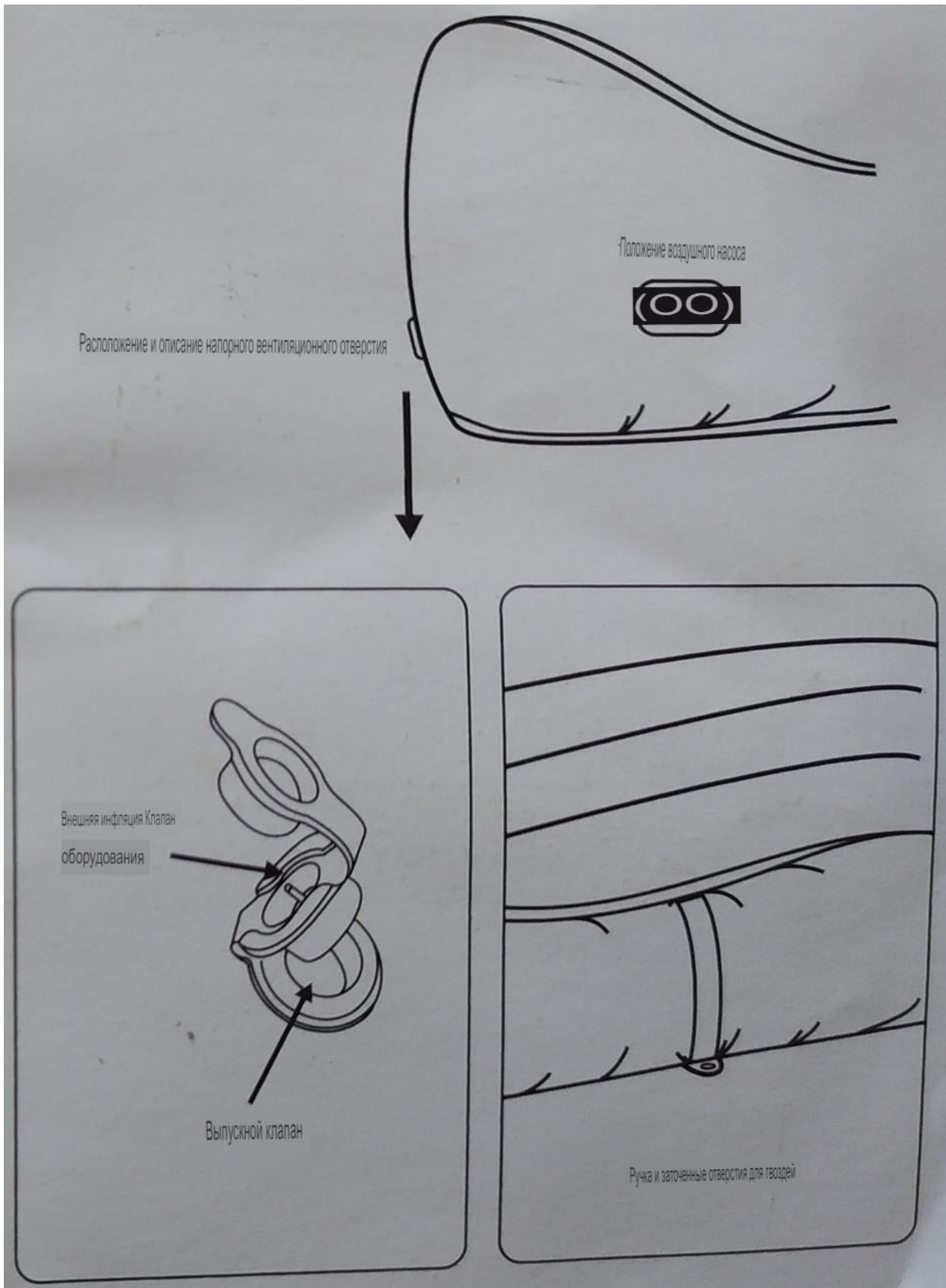

Общие параметры

- Вес нетто: 2,1 кг
- Объем хранилища: 20 см * 33 см
- Размер в разложенном виде: 185 см * 80 см * 50 см
- Мощность: 15,5 Вт
- Время использования: 0,5 часа
- Время зарядки: 4 часа
- Степень водонепроницаемости воздушного насоса: IPX4
- Напряжение: 5 В
- Емкость аккумулятора: 3,7 В 2600 мАч
- Максимальная грузоподъемность кровати: 150 кг
- Содержимое упаковки: Инструкция, сумка для хранения, надувная кровать, Патч* 2, кабель для зарядки
- Материал кровати: Нейлон + ПВХ / полиэфирное колесо + ПВХ

Диагностика

- Воздушный насос не работает, и индикатор всегда горит, указывая на то, что аккумулятор разряжен и его можно зарядить.
- Скорость накачки замедляется, пожалуйста, проверьте воздухозаборник на наличие посторонних предметов или разряженный аккумулятор.
- Если крыльчатка ветряка не работает, пожалуйста, проверьте, не застряла ли крыльчатка.
- Подключите зарядное устройство, чтобы проверить, заряжен ли аккумулятор.

Подсказка

- Обычно воздушный слой заполняется воздухом и медленно размягчается после некоторого периода использования.
- Просто включите воздушный насос, чтобы надуть его.
- Если в матрасе есть небольшая дыра, вы можете использовать ремонтный пластырь, который прилагается к нему, чтобы заклеить дыру.
- При накачке, пожалуйста, закройте вентиляционное отверстие головки, чтобы избежать утечки воздуха во время накачки воздушного насоса.
- Убирая надувной матрас, пожалуйста, обратите внимание на защиту воздушного насоса, чтобы предотвратить повреждения, вызванные столкновением.
- Если воздушный насос попадает в воду, воду можно использовать, а затем использовать после того, как внутренняя часть высохнет.

Предупреждение

- Будьте осторожны, чтобы вода не попала в воздушный насос при зарядке и накачке.
- Дети в возрасте до 12 лет должны находиться в присутствии взрослых при использовании надувной лодки.
- При накачивании не засовывайте пальцы в насос.
- При использовании на открытом воздухе уберите мусор с нижней части надувного матраса, чтобы избежать попадания острых предметов в матрас.
- Следите за чистотой воздухозаборника и зарядного отверстия.
- Нельзя использовать на воде.
- При промывке загрузочное отверстие и уплотнительная крышка должны быть закрыты.

Световой индикатор воздушного насоса

- При низкой мощности воздушного насоса автоматически загорается красный индикатор.
- При зарядке воздушного насоса загорается красный индикатор.
- Когда устройство полностью заряжено, индикатор воздушного насоса загорается зеленым.

О батарее

- Пользователям запрещается заменять батарею в частном порядке. Если вы подозреваете, что батарея повреждена, пожалуйста, свяжитесь с производителем или авторизованным дистрибьютором. Замена профессионалов.
- Инструкции по утилизации аккумулятора: Если вы хотите выбросить аккумулятор из этой машины, пожалуйста, не выбрасывайте его вместе с бытовыми отходами по своему желанию, а сделайте это. Передайте его на ближайшую станцию утилизации отходов и старых батареек для централизованной обработки.
- Приведенные ниже инструкции предназначены не для обычных пользователей, а для окончательных инструкций диспетчера по утилизации аккумуляторных батарей. Химические вещества, содержащиеся во встроенном аккумуляторе этой машины, могут привести к загрязнению окружающей среды. При утилизации продуктов, пожалуйста, не забудьте заранее извлечь аккумулятор из корпуса машины, и его следует сдать в профессиональный пункт утилизации аккумуляторов. Централизованная утилизация.

Будь осторожен!

1. Если из батареи вытекает экссудат, убедитесь, что он не попал в глаза или на кожу.
2. При случайном контакте, пожалуйста, вымойте руки водой и немедленно промойте глаза. Если вы все еще чувствуете недомогание, пожалуйста, немедленно лечитесь.

Извлеките аккумулятор

Приведенная ниже информация применима только при утилизации данного изделия, а не к ежедневным инструкциям по эксплуатации!

Аккумулятор можно извлечь только в том случае, если он полностью разряжен. Независимо от того, какова ситуация, батарея.

Он не должен соприкасаться с металлическими предметами.

Для извлечения аккумулятора выполните следующие действия:

1. Работайте, не прикасаясь к батарее, пока она полностью не разрядится.
2. Выключите выключатель питания
3. Открутите винты изделия.
4. Извлеките аккумулятор

Положение об освобождении от ответственности

- Ущерб, причиненный неправильным использованием в личных целях.
- Ущерб, причиненный личной небрежностью при использовании данного продукта.
- Повреждения, вызванные неправильным личным хранением и обслуживанием.
- Отдельные лица разбирают изделие без разрешения и наносят непригодный для использования ущерб.

Основная информация

- Название продукта: Автоматическая надувная кровать для отдыха с одной кнопкой
- Бренд: One stay
- Модель: PS1
- Бренд: Shanghai Maiwei Information Technology Co., Ltd.
- Адрес бренда: Комната 403, № 2, Переулок 88, Шенгронг-Роуд, Китай (Шанхай) Пилотная зона свободной торговли
- Телефон службы поддержки клиентов: 400 0366639
- Стандартный код предприятия: Q/MWXX002-2021
- Служебный адрес электронной почты: service@aerogogo.com
- Производитель: Huzhou Nitrogen Mirror Technology Co., Ltd.
- Адрес производителя: Qixing Technology, № 666, Qixing Road, Зона высоких технологий, район Усин, город Хучжоу, провинция Чжэцзян
- Комната B213, Зона В, Корпус 3, Парк Чжуанье
- Место происхождения: Китай